

BEIDSEITIGE ENTGRATUNG UND KANTENVERRUNDUNG IN EINEM ARBEITSGANG

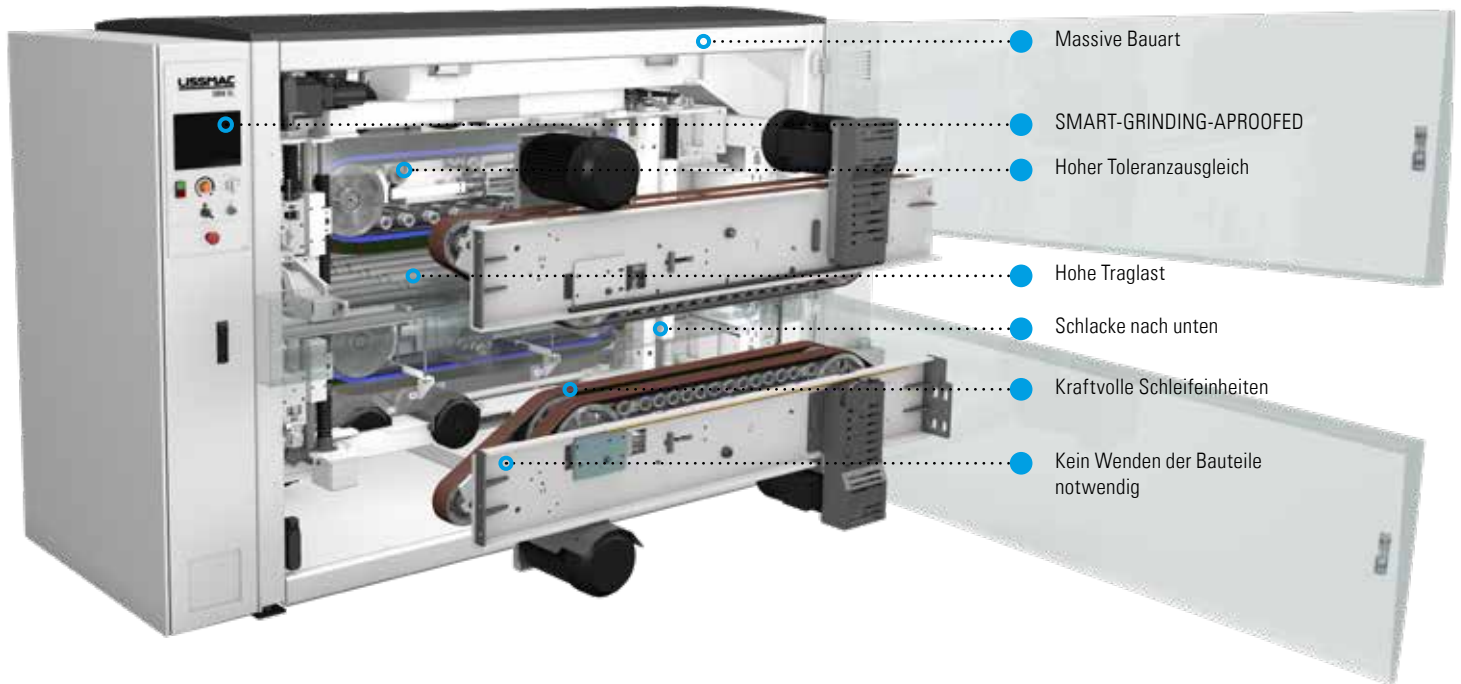

WEITERE INFOS:



TECHNISCHE DATEN	SBM-XL 1500 G2S2
Durchlassbreite	1500 mm
Bearbeitbare Materialstärke	0,5 - 50 mm
Traglast	300 kg/lfm
Spannung	400 V, 50 Hz / 480 V, 60 Hz
Netzform	3-PEN / 3-PE+N
Nennstrom	102,7 A / 89,5 A
Nennleistung	49,8 kW / 49,6 kW
Schutzart	IP 42
Vorschub stufenlos	0-4 m/min
Gewicht	4200 kg
Abmessungen (B/T/H)	3600/2100/2000 mm

- Entgraten und Kantenverrunden von Werkstücken bis 120 mm
- Beidseitige Bearbeitung der Werkstücke erspart kostenintensives Wenden der oft sehr schweren Werkstücke bzw. zweimaliges Bearbeiten der Teile
- Gleichzeitige Entgratung und Kantenverrundung an Innen- und Außenkonturen
- Trockene Bearbeitung
- Einfache, intuitive Bedienung
- Die Bearbeitungsaggregate sind einzeln elektrisch einstellbar bzw. zu- und abschaltbar
- Höchste Produktivität bei gleichbleibender Bearbeitungsqualität
- Das Quer-Bearbeitungsprinzip gewährleistet eine optimale Werkzeugausnutzung über die gesamte Arbeitsbreite
- Schneller und einfacher Werkzeugwechsel innerhalb weniger Minuten
- Modulare, kompakte Bauweise in modernem Maschinendesign - geringer Platzbedarf
- Verbessertes Arbeitsumfeld - Reduktion von Staub-, Schmutz- und Lärmbelastung
- Für wiederkehrende Kundenanforderungen, lassen sich die Bearbeitungsparameter durch vordefinierte Programme schnell und einfach aufrufen
- Bis zu 60 % Arbeitszeiterparnis gegenüber einseitig bearbeitenden Schleifmaschinen



vorher



nachher

OPTIONEN



[1]



[2]



[3]



[4]

Werkzeugverschleißkompensation SBM-XL Siemens S7

[1] Barcode-Scanner für Siemens S7

[2] Dicken-Messgerät ME 5000 (Siemens S7)

[3] ID-Schlüsselschalter (für Siemens SPS)

[4] Spezialschablone zur Kleinteilbearbeitung